



ES
N
E
S
S
E

CATENE SERIE ISO 1977
DIN 8167 (serie M)



CATENE SERIE ISO 1977 - DIN 8167

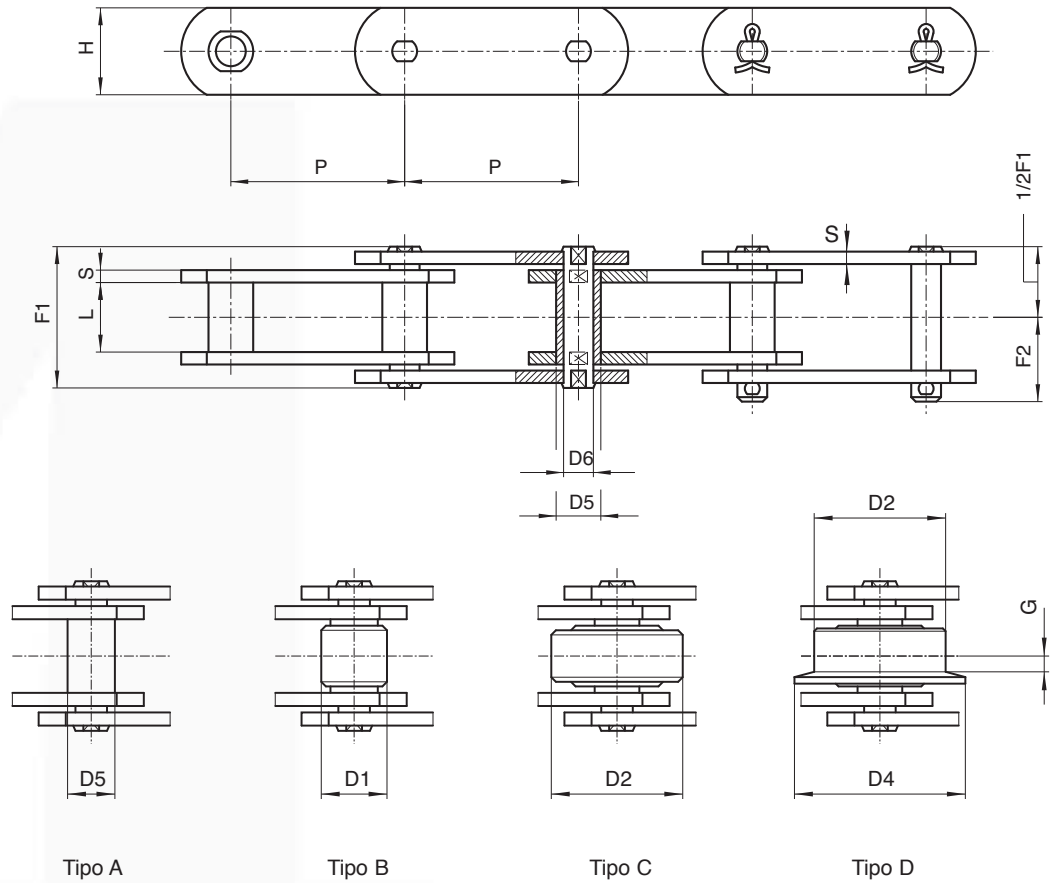

A PERNI PIENI

| Catena N. | P mm | L mm | D1 mm | D2 mm | D4 mm | G mm | D5 mm | D6 mm | H mm | S mm | F1 mm | F2 mm | Carico di rottura | |
|-----------|------|------|-------|-------|-------|------|-------|-------|------|------|-------|-------|-------------------|---------|
| | | | | | | | | | | | | | N | N* |
| M 20 | 40 | 16 | 12,5 | 25 | 32 | 3,5 | 9 | 6 | 18 | 2,5 | 33 | 19 | 20.000 | 32.000 |
| " | 50 | " | " | " | " | " | " | " | " | " | " | " | " | " |
| " | 63 | " | " | " | " | " | " | " | " | " | " | " | " | " |
| " | 80 | " | " | " | " | " | " | " | " | " | " | " | " | " |
| M28 | 50 | 18 | 15 | 30 | 36 | 4 | 10 | 7 | 20 | 3 | 36 | 20,5 | 28.000 | 42.000 |
| " | 63 | " | " | " | " | " | " | " | " | " | " | " | " | " |
| " | 80 | " | " | " | " | " | " | " | " | " | " | " | " | " |
| " | 100 | " | " | " | " | " | " | " | " | " | " | " | " | " |
| M 40 | 63 | 20 | 18 | 36 | 45 | 4,5 | 11 | 8 | 25 | 4 | 40,5 | 24 | 40.000 | 60.000 |
| " | 80 | " | " | " | " | " | " | " | " | " | " | " | " | " |
| " | 100 | " | " | " | " | " | " | " | " | " | " | " | " | " |
| " | 125 | " | " | " | " | " | " | " | " | " | " | " | " | " |
| M 56 | 63 | 24 | 21 | 42 | 50 | 7 | 15 | 10 | 30 | 4 | 45 | 26 | 56.000 | 85.000 |
| " | 80 | " | " | " | " | " | " | " | " | " | " | " | " | " |
| " | 100 | " | " | " | " | " | " | " | " | " | " | " | " | " |
| " | 125 | " | " | " | " | " | " | " | " | " | " | " | " | " |
| " | 160 | " | " | " | " | " | " | " | " | " | " | " | " | " |
| M 80 | 80 | 28 | 25 | 50 | 60 | 7 | 18 | 12 | 35 | 5 | 54,5 | 30,5 | 80.000 | 125.000 |
| " | 100 | " | " | " | " | " | " | " | " | " | " | " | " | " |
| " | 125 | " | " | " | " | " | " | " | " | " | " | " | " | " |
| " | 160 | " | " | " | " | " | " | " | " | " | " | " | " | " |
| " | 200 | " | " | " | " | " | " | " | " | " | " | " | " | " |

(*) Carico di rottura con piastre bonificate

Versioni alternative:

- rulli in nylon, delrin, ecc.
- a perni sporgenti
- in acciaio INOX

- trattamenti superficiali di zincatura, nichelatura, ecc.
- pre-tensionate e pre-selezionate



CATENE SERIE ISO 1977 - DIN 8167

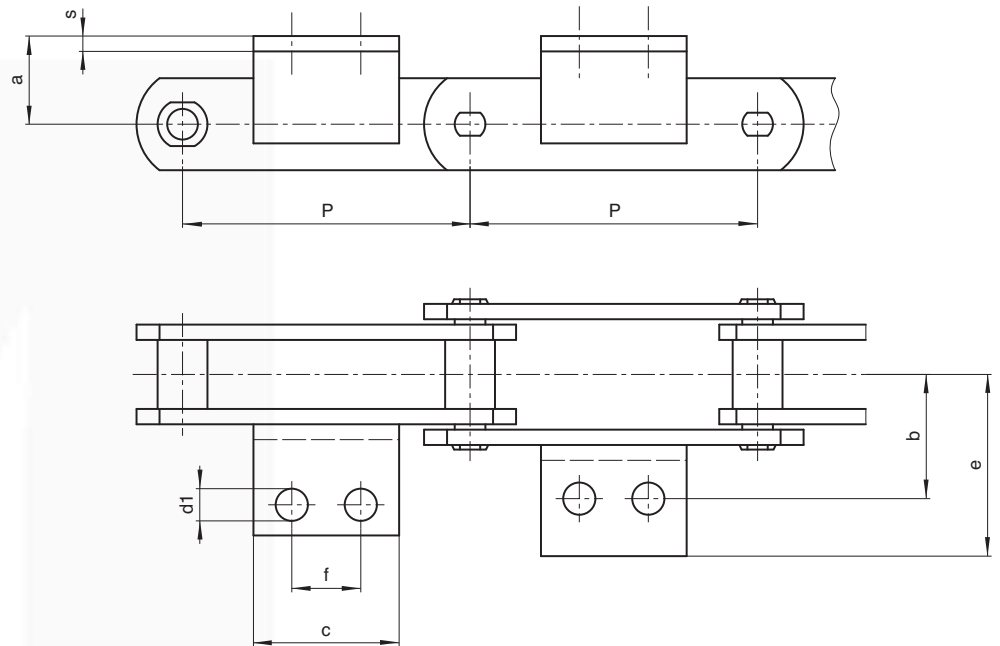

Combinazione montaggio attacchi da pag. 1.9/2

ATTACCHI

| Catena N. | P mm | a mm | b mm | c mm | d1 mm | e mm | f mm | Ang. mm | Peso cat. Kg/mt | | | | Sovrapp. unit. attacco kg |
|-----------|------|------|------|------|-------|------|------|---------|-----------------|--------|--------|--------|---------------------------|
| | | | | | | | | | tipo A | tipo B | tipo C | tipo D | |
| M 20 | 40 | 16 | 27 | 14 | 6,6 | 40 | ● | ⊗ | 1,1 | 1,3 | 2,4 | 2,5 | 0,020 |
| " | 50 | " | " | 14 | " | " | ● | ⊗ | 1,01 | 1,3 | 2 | 2,1 | 0,020 |
| " | 63 | " | " | 35 | " | " | 20 | 25x3 | 0,99 | 1,2 | 1,8 | 1,9 | 0,040 |
| " | 80 | " | " | 50 | " | " | 35 | " | 0,9 | 1,1 | 1,6 | 1,6 | 0,060 |
| M28 | 50 | 20 | 32 | 20 | 9 | 47 | ● | 20x3 | 1,6 | 1,9 | 3,3 | 3,4 | 0,020 |
| " | 63 | " | " | 20 | " | " | ● | 30x3 | 1,5 | 1,7 | 2,8 | 2,9 | 0,020 |
| " | 80 | " | " | 45 | " | " | 25 | " | 1,4 | 1,6 | 2,5 | 2,6 | 0,050 |
| " | 100 | " | " | 60 | " | " | 40 | " | 1,3 | 1,5 | 2,1 | 2,2 | 0,080 |
| M 40 | 63 | 25 | 35 | 31 | 9 | 50 | ● | ⊗ 30x4 | 2,25 | 2,6 | 4,4 | 4,6 | 0,040 |
| " | 80 | " | " | 45 | " | " | 20 | ⊗ " | 2 | 2,3 | 3,7 | 3,9 | 0,070 |
| " | 100 | " | " | 60 | " | " | 40 | ⊗ " | 1,9 | 2,1 | 3,2 | 3,4 | 0,100 |
| " | 125 | " | " | 85 | " | " | 65 | " | 1,8 | 2 | 2,9 | 3 | 0,150 |
| M 56 | 63 | 30 | 44 | 22 | 11 | 61 | ● | 40x4 | 3,4 | 3,9 | 6,8 | 7,2 | 0,050 |
| " | 80 | " | " | 30 | " | " | ● | " | 3 | 3,4 | 5,7 | 6 | 0,070 |
| " | 100 | " | " | 50 | " | " | 25 | " | 2,8 | 3,1 | 5 | 5,2 | 0,120 |
| " | 125 | " | " | 75 | " | " | 50 | " | 2,6 | 2,9 | 4,4 | 4,5 | 0,180 |
| " | 160 | " | " | 110 | " | " | 85 | " | 2,54 | 2,7 | 3,9 | 4,1 | 0,270 |
| M 80 | 80 | 35 | 48 | 30 | 11 | 65 | ● | ⊗ 40x4 | 4,7 | 5,4 | 9,2 | 9,4 | 0,070 |
| " | 100 | " | " | 50 | " | " | 25 | ⊗ " | 4,3 | 4,8 | 7,9 | 8 | 0,120 |
| " | 125 | " | " | 75 | " | " | 50 | ⊗ " | 4 | 4,4 | 6,9 | 7 | 0,180 |
| " | 160 | " | " | 110 | " | " | 85 | ⊗ " | 3,7 | 4 | 6 | 6,1 | 0,270 |
| " | 200 | " | " | 150 | " | " | 125 | ⊗ " | 3,5 | 3,8 | 5,3 | 5,4 | 0,360 |

● attacchi solo ad 1 foro

⊗ in alternativa piastra ed attacco in unico pezzo piegato

Tutti gli attacchi possono essere ad un foro



CATENE SERIE ISO 1977 - DIN 8167

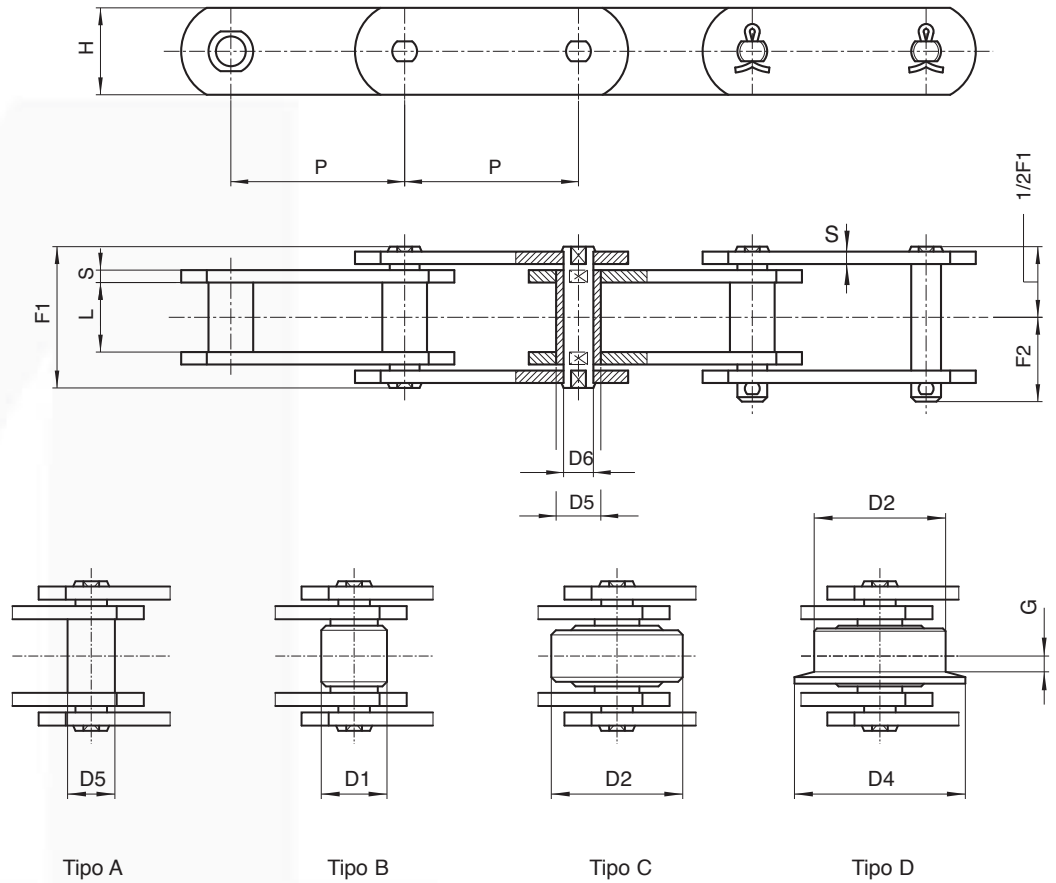

A PERNI PIENI

| Catena N. | P mm | L mm | D1 mm | D2 mm | D4 mm | G mm | D5 mm | D6 mm | H mm | S mm | F1 mm | F2 mm | Carico di rottura | |
|-----------|------|------|-------|-------|-------|------|-------|-------|------|------|-------|-------|-------------------|---------|
| | | | | | | | | | | | | | N | N* |
| M 112 | 80 | 32 | 30 | 60 | 75 | 7,5 | 21 | 15 | 40 | 6 | 63 | 36 | 112.000 | 175.000 |
| " | 100 | " | " | " | " | " | " | " | " | " | " | " | " | " |
| " | 125 | " | " | " | " | " | " | " | " | " | " | " | " | " |
| " | 160 | " | " | " | " | " | " | " | " | " | " | " | " | " |
| " | 200 | " | " | " | " | " | " | " | " | " | " | " | " | " |
| M 160 | 100 | 37 | 36 | 70 | 90 | 8,5 | 25 | 18 | 50 | 7 | 72 | 41,5 | 160.000 | 260.000 |
| " | 125 | " | " | " | " | " | " | " | " | " | " | " | " | " |
| " | 160 | " | " | " | " | " | " | " | " | " | " | " | " | " |
| " | 200 | " | " | " | " | " | " | " | " | " | " | " | " | " |
| " | 250 | " | " | " | " | " | " | " | " | " | " | " | " | " |
| M 224 | 125 | 43 | 42 | 85 | 105 | 10 | 30 | 21 | 60 | 8 | 84 | 47 | 224.000 | 340.000 |
| " | 160 | " | " | " | " | " | " | " | " | " | " | " | " | " |
| " | 200 | " | " | " | " | " | " | " | " | " | " | " | " | " |
| " | 250 | " | " | " | " | " | " | " | " | " | " | " | " | " |
| " | 315 | " | " | " | " | " | " | " | " | " | " | " | " | " |
| M 315 | 160 | 48 | 50 | 100 | 124 | 10,5 | 36 | 25 | 70 | 10 | 97 | 55 | 315.000 | 520.000 |
| " | 200 | " | " | " | " | " | " | " | " | " | " | " | " | " |
| " | 250 | " | " | " | " | " | " | " | " | " | " | " | " | " |
| " | 315 | " | " | " | " | " | " | " | " | " | " | " | " | " |
| " | 400 | " | " | " | " | " | " | " | " | " | " | " | " | " |

(*) Carico di rottura con piastre bonificate

Versioni alternative:

- rulli in nylon, delrin, ecc.
- a perni sporgenti
- in acciaio INOX
- trattamenti superficiali di zincatura, nichelatura, ecc.
- pre-tensionate e pre-selezionate

CATENE SERIE ISO 1977 - DIN 8167

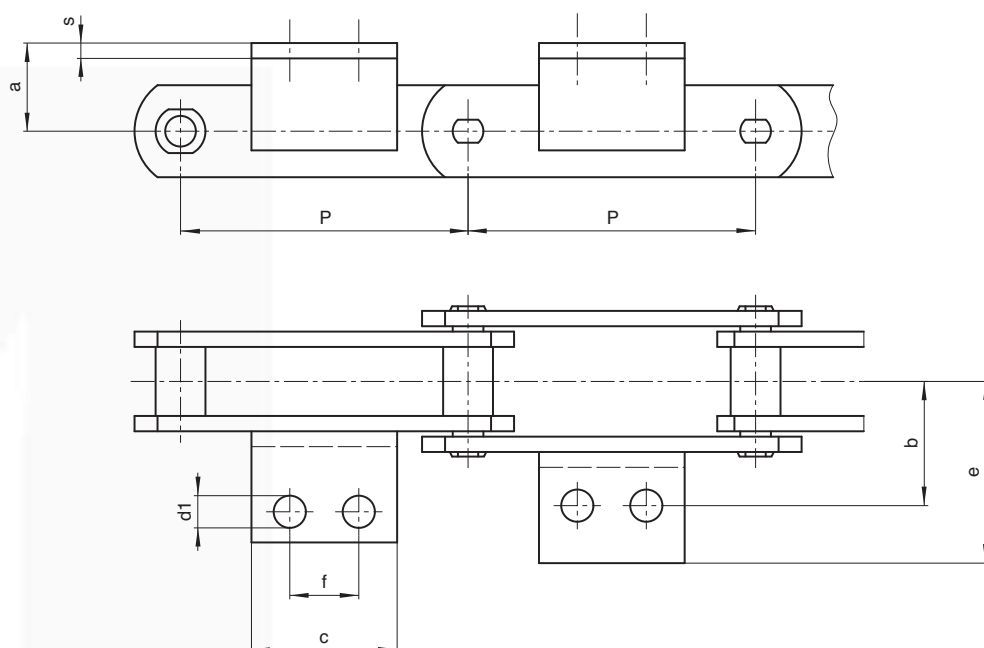

Combinazione montaggio attacchi da pag. 1.9/2

ATTACCHI

| Catena N. | P mm | a mm | b mm | c mm | d1 mm | e mm | f mm | Ang. mm | Peso cat. Kg/mt | | | | Sovrapp. unit. attacco kg |
|-----------|------|------|------|------|-------|------|------|---------|-----------------|--------|--------|--------|---------------------------|
| | | | | | | | | | tipo A | tipo B | tipo C | tipo D | |
| M 112 | 80 | 40 | 55 | 28 | 14 | 80 | ● | 50x6 | 6,8 | 8 | 14 | 14,7 | 0,130 |
| " | 100 | " | " | 40 | " | " | ● | " | 6,2 | 7,2 | 12 | 12,5 | 0,180 |
| " | 125 | " | " | 65 | " | " | 35 | " | 5,7 | 6,5 | 10,4 | 10,8 | 0,300 |
| " | 160 | " | " | 95 | " | " | 65 | " | 5,3 | 5,9 | 9 | 9,3 | 0,440 |
| " | 200 | " | " | 130 | " | " | 100 | " | 5 | 5,5 | 7,9 | 8,2 | 0,590 |
| M 160 | 100 | 45 | 62 | 30 | 14 | 85 | ● | 50x6 | 9,7 | 11,2 | 18,9 | 20,2 | 0,130 |
| " | 125 | " | " | 50 | " | " | 25 | " | 8,9 | 10 | 16,3 | 18,1 | 0,230 |
| " | 160 | " | " | 80 | " | " | 50 | " | 8,2 | 9,1 | 14 | 15,4 | 0,370 |
| " | 200 | " | " | 115 | " | " | 85 | " | 7,6 | 8,4 | 12,2 | 13,4 | 0,530 |
| " | 250 | " | " | 175 | " | " | 145 | " | 7,3 | 7,9 | 11 | 12 | 0,800 |
| M 224 | 125 | 55 | 70 | 35 | 18 | 100 | ● | 60x8 | 13 | 14,8 | 25,8 | 26,6 | 0,300 |
| " | 160 | " | " | 60 | " | " | ● | " | 12 | 13,4 | 22 | 22,7 | 0,430 |
| " | 200 | " | " | 100 | " | " | 65 | " | 11 | 12,1 | 19 | 19,5 | 0,710 |
| " | 250 | " | " | 160 | " | " | 125 | " | 10,3 | 11,2 | 16,7 | 17,1 | 1,130 |
| " | 315 | " | " | 230 | " | " | 190 | " | 9,8 | 10,5 | 14,9 | 15,2 | 1,600 |
| M 315 | 160 | 65 | 80 | 35 | 18 | 115 | ● | 70x9 | 18,3 | 20,4 | 33,3 | 34,6 | 0,320 |
| " | 200 | " | " | 85 | " | " | 50 | " | 16,7 | 18,4 | 28,7 | 29,7 | 0,660 |
| " | 250 | " | " | 140 | " | " | 100 | " | 15,6 | 17 | 25,2 | 26 | 1,100 |
| " | 315 | " | " | 190 | " | " | 155 | " | 14,6 | 15,7 | 22,3 | 22,9 | 1,460 |
| " | 400 | " | " | 205 | " | " | 155 | " | 13,9 | 14,8 | 20 | 20,5 | 1,460 |

● attacchi solo ad 1 foro
Tutti gli attacchi possono essere ad un foro



CATENE SERIE ISO 1977 - DIN 8167

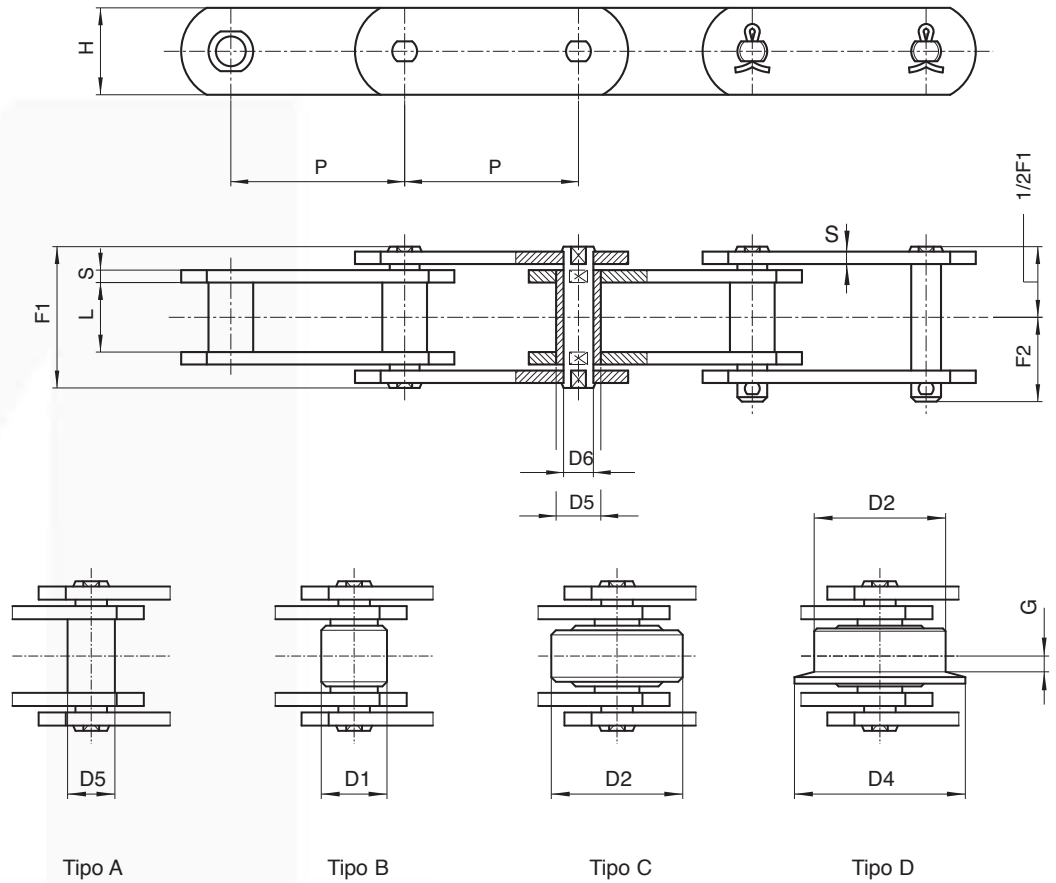

A PERNI PIENI

| Catena N. | P mm | L mm | D1 mm | D2 mm | D4 mm | G mm | D5 mm | D6 mm | H mm | S mm | F1 mm | F2 mm | Carico di rottura | |
|-----------|------|------|-------|-------|-------|------|-------|-------|------|------|-------|-------|-------------------|-----------|
| | | | | | | | | | | | | | N | N* |
| M 450 | 200 | 56 | 60 | 120 | 149 | 11,5 | 42 | 30 | 80 | 12 | 114 | 67 | 450.000 | 700.000 |
| " | 250 | " | " | " | " | " | " | " | " | " | " | " | " | " |
| " | 315 | " | " | " | " | " | " | " | " | " | " | " | " | " |
| " | 400 | " | " | " | " | " | " | " | " | " | " | " | " | " |
| M 630 | 250 | 67 | 70 | 140 | 168 | 15 | 50 | 36 | 100 | 14 | 137 | 87,5 | 630.000 | 900.000 |
| " | 315 | " | " | " | " | " | " | " | " | " | " | " | " | " |
| " | 400 | " | " | " | " | " | " | " | " | " | " | " | " | " |
| " | 500 | " | " | " | " | " | " | " | " | " | " | " | " | " |
| M 900 | 250 | 78 | 85 | 170 | 210 | 17 | 60 | 44 | 120 | 16 | 153 | 95 | 900.000 | 1.250.000 |
| " | 315 | " | " | " | " | " | " | " | " | " | " | " | " | " |
| " | 400 | " | " | " | " | " | " | " | " | " | " | " | " | " |
| " | 500 | " | " | " | " | " | " | " | " | " | " | " | " | " |
| " | 600 | " | " | " | " | " | " | " | " | " | " | " | " | " |

(*) Carico di rottura con piastre bonificate

Versioni alternative:

- rulli in nylon, delrin, ecc.
- a perni sporgenti
- in acciaio INOX
- trattamenti superficiali di zincatura, nichelatura, ecc.
- pre-tensionate e pre-selezionate



CATENE SERIE ISO 1977 - DIN 8167

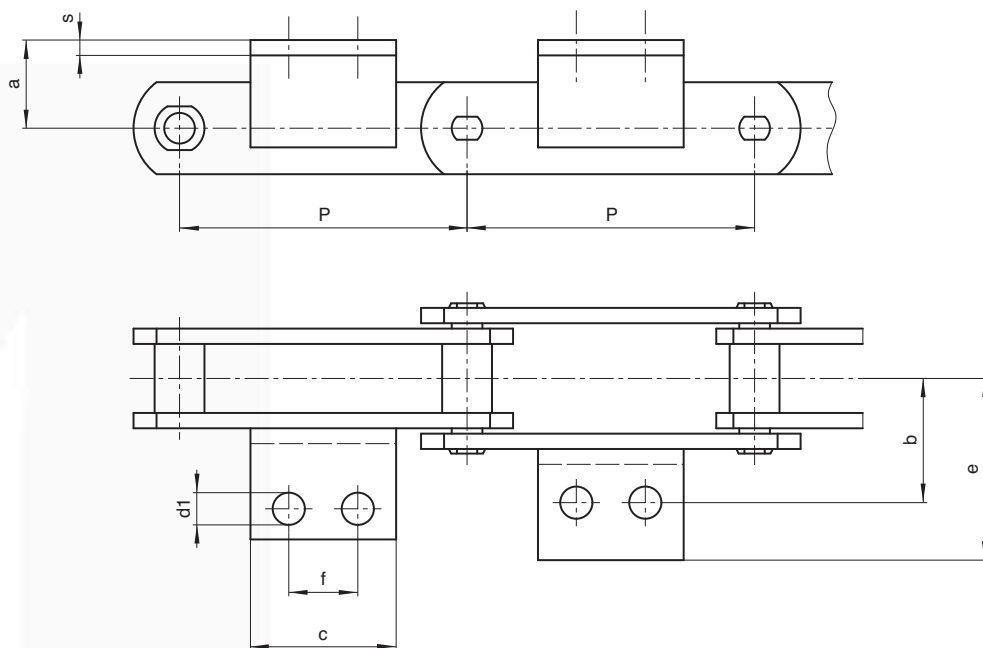

Combinazione montaggio attacchi da pag. 1.9/2

ATTACCHI

| Catena N. | P mm | a mm | b mm | c mm | d1 mm | e mm | f mm | Ang. mm | Peso cat. Kg/mt | | | | Sovrapp. unit. attacco kg |
|-----------|------|------|------|------|-------|------|------|---------|-----------------|--------|--------|--------|---------------------------|
| | | | | | | | | | tipo A | tipo B | tipo C | tipo D | |
| M 450 | 200 | 75 | 90 | 40 | 18 | 125 | ● | 70x9 | 24 | 27 | 40,5 | 47 | 0,330 |
| " | 250 | " | " | 125 | " | " | 85 | " | 22 | 24,9 | 39,5 | 41 | 1,000 |
| " | 315 | " | " | 195 | " | " | 155 | " | 21 | 23 | 34,5 | 36 | 1,600 |
| " | 400 | " | " | 280 | " | " | 240 | " | 19,6 | 21,2 | 30,5 | 31,4 | 2,300 |
| M 630 | 250 | 90 | 115 | 50 | 24 | 165 | ● | 100x12 | 36 | 40,8 | 64 | 66,9 | 0,900 |
| " | 315 | " | " | 150 | " | " | 100 | " | 33,4 | 36,6 | 55,5 | 57,7 | 2,700 |
| " | 400 | " | " | 240 | " | " | 190 | " | 31,5 | 33,9 | 49 | 50,7 | 4,300 |
| " | 500 | " | " | 350 | " | " | 300 | " | 29,6 | 31,6 | 43,6 | 45 | 6,200 |
| M 900 | 250 | 110 | 140 | 60 | 30 | 195 | ● | 120x15 | 49,7 | 56,5 | 98,3 | 104,5 | 1,600 |
| " | 315 | " | " | 125 | " | " | 65 | " | 45,5 | 51,8 | 84,2 | 89,7 | 3,300 |
| " | 400 | " | " | 215 | " | " | 155 | " | 42 | 46,2 | 72,5 | 76,9 | 5,700 |
| " | 500 | " | " | 300 | " | " | 240 | " | 39,3 | 42,7 | 63,8 | 67,6 | 8,000 |
| " | 600 | " | " | 350 | " | " | 300 | " | 37,3 | 39,9 | 56,6 | 58,9 | 8,000 |

● attacchi solo ad 1 foro
Tutti gli attacchi possono essere ad un foro



CATENE SERIE ISO 1977 - DIN 8168

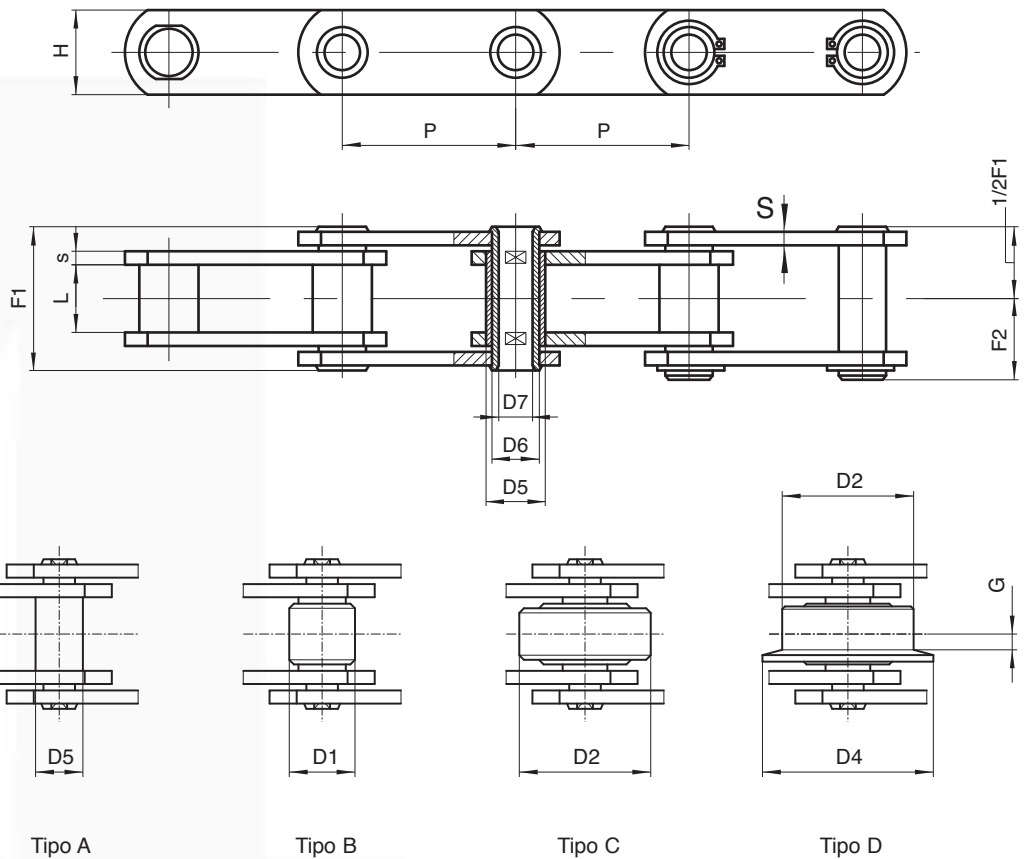

A PERNI FORATI

| Catena N. | P mm | L mm | D1 mm | D2 mm | D4 mm | G mm | D5 mm | D6 mm | D7 mm | H mm | S mm | F1 mm | F2 mm | Carico di rottura N | Carico di rottura N* | Peso cat. kg/m** |
|-----------|------|------|-------|-------|-------|------|-------|-------|-------|------|------|-------|-------|---------------------|----------------------|------------------|
| MC 28 | 50 | 20 | 25 | 36 | 45 | 4,5 | 17 | 13 | 8,2 | 25 | 3 | 36 | 20,5 | 28.000 | 40.000 | 4,3 |
| " | 63 | " | " | " | " | " | " | " | " | " | " | " | " | " | " | 3,8 |
| " | 80 | " | " | " | " | " | " | " | " | " | " | " | " | " | " | 3,2 |
| " | 100 | " | " | " | " | " | " | " | " | " | " | " | " | " | " | 2,8 |
| " | 125 | " | " | " | " | " | " | " | " | " | " | " | " | " | " | 2,5 |
| MC 56 | 63 | 24 | 30 | 50 | 60 | 7 | 21 | 15,5 | 10,2 | 35 | 4 | 45 | 25 | 56.000 | 90.000 | 9,1 |
| " | 80 | " | " | " | " | " | " | " | " | " | " | " | " | " | " | 7,9 |
| " | 100 | " | " | " | " | " | " | " | " | " | " | " | " | " | " | 6,2 |
| " | 125 | " | " | " | " | " | " | " | " | " | " | " | " | " | " | 5,4 |
| " | 160 | " | " | " | " | " | " | " | " | " | " | " | " | " | " | 4,7 |
| MC 112 | 80 | 32 | 42 | 70 | 85 | 8,5 | 29 | 22 | 14,3 | 50 | 6 | 62,5 | 33 | 112.000 | 180.000 | 16,6 |
| " | 100 | " | " | " | " | " | " | " | " | " | " | " | " | " | " | 14 |
| " | 125 | " | " | " | " | " | " | " | " | " | " | " | " | " | " | 11,2 |
| " | 160 | " | " | " | " | " | " | " | " | " | " | " | " | " | " | 10,2 |
| " | 200 | " | " | " | " | " | " | " | " | " | " | " | " | " | " | 8,9 |
| " | 250 | " | " | " | " | " | " | " | " | " | " | " | " | " | " | 7,9 |
| MC 224 | 125 | 43 | 60 | 100 | 120 | 10,5 | 42 | 30 | 20,3 | 70 | 8 | 83 | 44 | 224.000 | 350.000 | 32,3 |
| " | 160 | " | " | " | " | " | " | " | " | " | " | " | " | " | " | 27,1 |
| " | 200 | " | " | " | " | " | " | " | " | " | " | " | " | " | " | 23,5 |
| " | 250 | " | " | " | " | " | " | " | " | " | " | " | " | " | " | 20,6 |
| " | 315 | " | " | " | " | " | " | " | " | " | " | " | " | " | " | 17,2 |

(*) Carico di rottura con piastre bonificate

(**) Peso catena riferito a rullo "Tipo C"

Versioni alternative:

- rulli in nylon, delrin, ecc.
- in acciaio INOX
- trattamenti superficiali di zincatura, nichelatura, ecc.
- pre-tensionate e pre-selezionate



CATENE SERIE ISO 1977 - DIN 8167

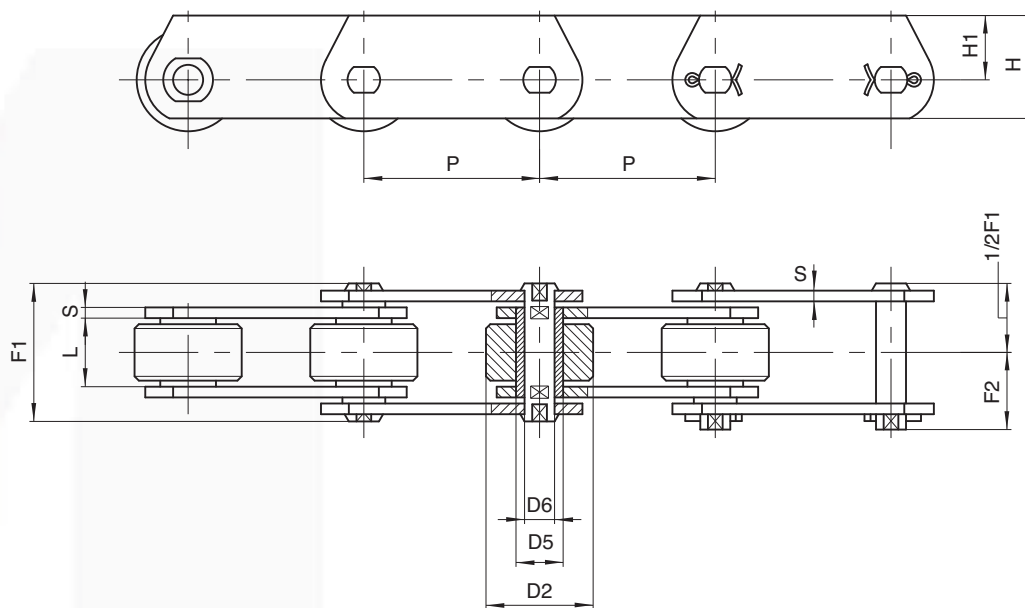

A PIASTRE
DISASSATE

| Catena N. | P mm | L mm | D2 mm | D5 mm | D6 mm | H mm | H1 mm | S mm | F1 mm | F2 mm | Carico di rottura | | Peso cat. kg/m |
|--------------|---------|---------|----------|----------|----------|---------|----------|---------|----------|----------|-------------------|---------|-------------------|
| | | | | | | | | | | | N | N* | |
| ME 20 | 40 | 16 | 25 | 9 | 6 | 25 | 16 | 2,5 | 33 | 19 | 20.000 | 32.000 | 3 |
| " | 50 | " | " | " | " | " | " | " | " | " | " | " | 2,6 |
| " | 63 | " | " | " | " | " | " | " | " | " | " | " | 2,3 |
| " | 80 | " | " | " | " | " | " | " | " | " | " | " | 2 |
| ME 28 | 50 | 18 | 30 | 10 | 7 | 30 | 20 | 3 | 36 | 20,5 | 28.000 | 42.000 | 4,1 |
| " | 63 | " | " | " | " | " | " | " | " | " | " | " | 3,5 |
| " | 80 | " | " | " | " | " | " | " | " | " | " | " | 3,1 |
| " | 100 | " | " | " | " | " | " | " | " | " | " | " | 2,8 |
| ME 40 | 63 | 20 | 36 | 11 | 8 | 35 | 22,5 | 4 | 40,5 | 24 | 40.000 | 60.000 | 5,5 |
| " | 80 | " | " | " | " | " | " | " | " | " | " | " | 4,8 |
| " | 100 | " | " | " | " | " | " | " | " | " | " | " | 4,2 |
| " | 125 | " | " | " | " | " | " | " | " | " | " | " | 3,7 |
| ME 56 | 63 | 24 | 42 | 15 | 10 | 45 | 30 | 4 | 45 | 26 | 56.000 | 85.000 | 8,3 |
| " | 80 | " | " | " | " | " | " | " | " | " | " | " | 7 |
| " | 100 | " | " | " | " | " | " | " | " | " | " | " | 6,1 |
| " | 125 | " | " | " | " | " | " | " | " | " | " | " | 5,4 |
| ME 80 | 80 | 28 | 50 | 18 | 12 | 50 | 32,5 | 5 | 54,5 | 30,5 | 80.000 | 125.000 | 11 |
| " | 100 | " | " | " | " | " | " | " | " | " | " | " | 9,5 |
| " | 125 | " | " | " | " | " | " | " | " | " | " | " | 8,5 |
| " | 160 | " | " | " | " | " | " | " | " | " | " | " | 7,2 |
| " | 200 | " | " | " | " | " | " | " | " | " | " | " | 6 |

(*) Carico di rottura
con piastre bonificate

Versioni alternative:

- rulli in nylon, delrin, ecc.
- in acciaio INOX
- trattamenti superficiali di zincatura, nichelatura, ecc.
- pre-tensionate e pre-selezionate



CATENE SERIE ISO 1977 - DIN 8167

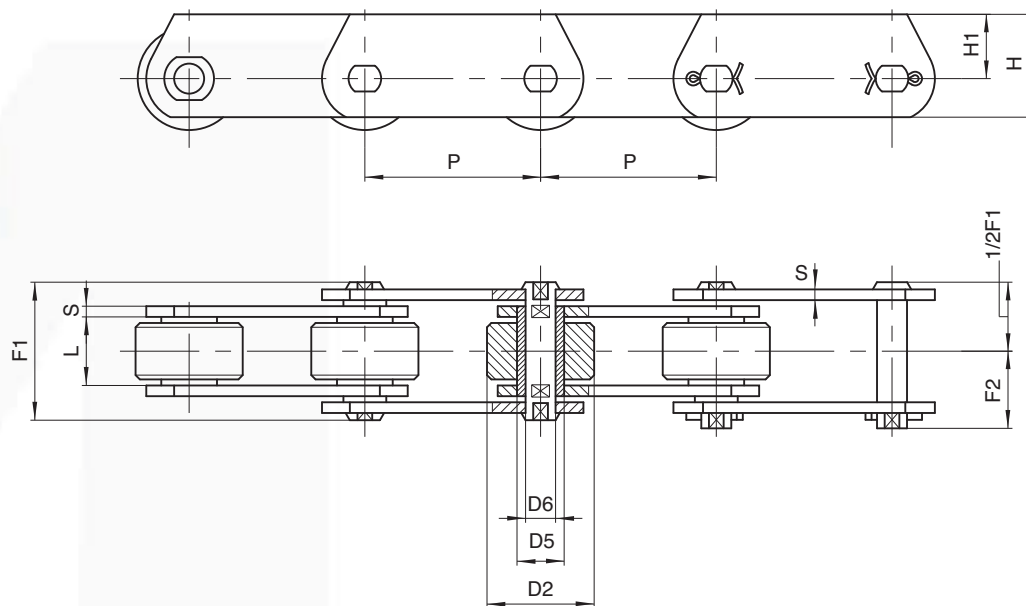

A PIASTRE DISASSATE

| Catena N. | P mm | L mm | D2 mm | D5 mm | D6 mm | H mm | H1 mm | S mm | F1 mm | F2 mm | Carico di rottura | | Peso cat. kg/m |
|-----------|------|------|-------|-------|-------|------|-------|------|-------|-------|-------------------|---------|----------------|
| | | | | | | | | | | | N | N* | |
| ME 112 | 80 | 32 | 60 | 21 | 15 | 60 | 40 | 6 | 63 | 36 | 112.000 | 175.000 | 17 |
| " | 100 | " | " | " | " | " | " | " | " | " | " | " | 14,5 |
| " | 125 | " | " | " | " | " | " | " | " | " | " | " | 13 |
| " | 160 | " | " | " | " | " | " | " | " | " | " | " | 11 |
| " | 200 | " | " | " | " | " | " | " | " | " | " | " | 10 |
| ME 160 | 100 | 37 | 70 | 25 | 18 | 70 | 45 | 7 | 72 | 41,5 | 160.000 | 260.000 | 21,5 |
| " | 125 | " | " | " | " | " | " | " | " | " | " | " | 19 |
| " | 160 | " | " | " | " | " | " | " | " | " | " | " | 17 |
| " | 200 | " | " | " | " | " | " | " | " | " | " | " | 15 |
| " | 250 | " | " | " | " | " | " | " | " | " | " | " | 13,5 |
| ME 224 | 125 | 43 | 85 | 30 | 21 | 90 | 60 | 8 | 84 | 47 | 224.000 | 340.000 | 32,5 |
| " | 160 | " | " | " | " | " | " | " | " | " | " | " | 27,5 |
| " | 200 | " | " | " | " | " | " | " | " | " | " | " | 23 |
| " | 250 | " | " | " | " | " | " | " | " | " | " | " | 21 |
| " | 315 | " | " | " | " | " | " | " | " | " | " | " | 19 |
| ME 315 | 160 | 48 | 100 | 36 | 25 | 100 | 65 | 10 | 97 | 55 | 315.000 | 520.000 | 43 |
| " | 200 | " | " | " | " | " | " | " | " | " | " | " | 37 |
| " | 250 | " | " | " | " | " | " | " | " | " | " | " | 32 |
| " | 315 | " | " | " | " | " | " | " | " | " | " | " | 28,6 |
| " | 400 | " | " | " | " | " | " | " | " | " | " | " | 25,5 |

(* Carico di rottura con piastre bonificate)

Versioni alternative:

- rulli in nylon, delrin, ecc.
- in acciaio INOX
- trattamenti superficiali di zincatura, nichelatura, ecc.
- pre-tensionate e pre-selezionate



CATENE SERIE ISO 1977 - DIN 8167

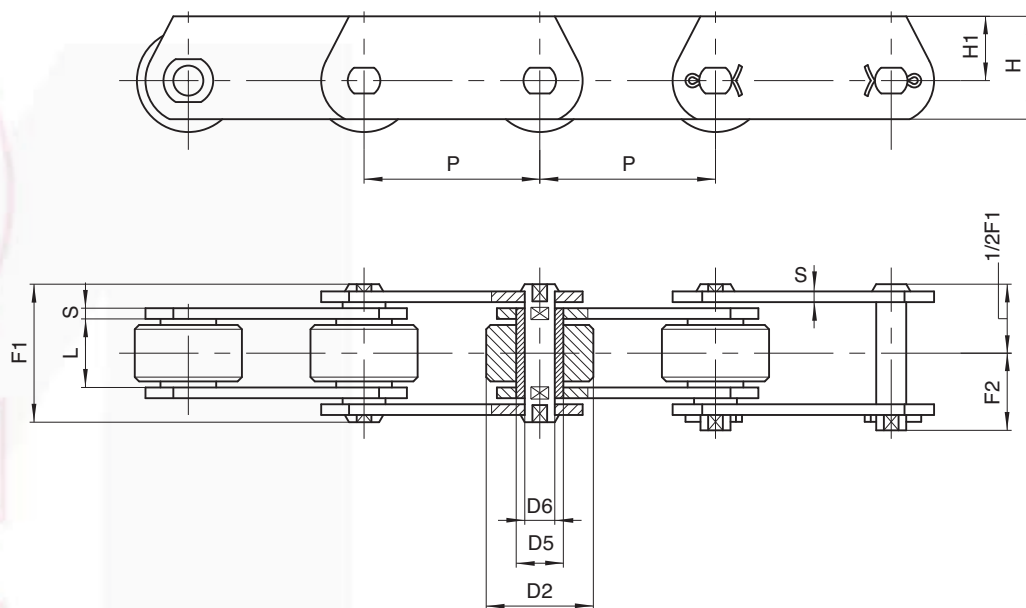

A PIASTRE
DISASSATE

| Catena N. | P mm | L mm | D2 mm | D5 mm | D6 mm | H mm | H1 mm | S mm | F1 mm | F2 mm | Carico di rottura | | Peso cat. kg/m |
|--------------|---------|---------|----------|----------|----------|---------|----------|---------|----------|----------|-------------------|-----------|-------------------|
| | | | | | | | | | | | N | N* | |
| ME 450 | 200 | 56 | 120 | 42 | 30 | 120 | 80 | 12 | 114 | 67 | 450.000 | 700.000 | 47 |
| " | 250 | " | " | " | " | " | " | " | " | " | " | " | 41 |
| " | 315 | " | " | " | " | " | " | " | " | " | " | " | 36 |
| " | 400 | " | " | " | " | " | " | " | " | " | " | " | 32 |
| ME 630 | 250 | 67 | 140 | 50 | 36 | 140 | 90 | 14 | 137 | 87,5 | 630.000 | 900.000 | 71 |
| " | 315 | " | " | " | " | " | " | " | " | " | " | " | 62,5 |
| " | 400 | " | " | " | " | " | " | " | " | " | " | " | 56 |
| " | 500 | " | " | " | " | " | " | " | " | " | " | " | 50,6 |
| " | 600 | " | " | " | " | " | " | " | " | " | " | " | 46,5 |
| ME 900 | 250 | 78 | 170 | 60 | 44 | 180 | 120 | 16 | 153 | 95 | 900.000 | 1.250.000 | 108,5 |
| " | 315 | " | " | " | " | " | " | " | " | " | " | " | 94,5 |
| " | 400 | " | " | " | " | " | " | " | " | " | " | " | 82,5 |
| " | 500 | " | " | " | " | " | " | " | " | " | " | " | 73,8 |
| " | 600 | " | " | " | " | " | " | " | " | " | " | " | 66,7 |

(*) Carico di rottura
con piastre bonificate

Versioni alternative:

- rulli in nylon, delrin, ecc.
- in acciaio INOX
- trattamenti superficiali di zincatura, nichelatura, ecc.
- pre-tensionate e pre-selezionate

